



H0397-0720

INSTRUCTIONS / INSTRUCCIONES / MODE D'EMPLOI

Please keep these instructions for future reference as they contain important information.

Sírvanse guardar estas instrucciones para futura referencia, ya que contienen información de importancia acerca de este juguete.

Conserver ce mode d'emploi pour s'y référer en cas de besoin.

⚠ WARNING: Do not stand in the path of the vehicle while it is operating. Do not direct the vehicle or airplane towards people or animals.

PRECAUCIÓN: mantenerse alejado de la trayectoria del avión cuando esté en funcionamiento. No dirigir ni el vehículo ni el avión hacia personas ni animales.

MISE EN GARDE : Ne pas se tenir sur le chemin du véhicule pendant qu'il fonctionne. Ne pas diriger le véhicule ou l'avion vers des personnes ou des animaux.

• To achieve better flying performance, play in a wide open area where there is little or no wind. Flying distance may vary depending on wind conditions.

Do not launch plane near cars or pedestrians. Do not launch indoors or in a crowded place.

Only use projectiles supplied with this toy. Do not fire at people or animals or at point blank range.

• Para que el avión vuele mejor, recomendamos jugar en una zona amplia, sin viento (o con poco viento), ya que la distancia de vuelo depende de las condiciones de viento del área de juego.

No lances el avión cerca de coches o peatones, ni dentro de casa, ni en un lugar lleno de gente.

PRECAUCIÓN: utilizar exclusivamente los proyectiles suministrados con este juguete. No disparar a personas o animales ni disparar a quemarropa.

• Pour une meilleure performance de vol, jouer dans un espace large où il y a peu ou pas de vent. La distance de vol peut varier selon les conditions du vent.

Ne pas lancer l'avion près de voitures ou de personnes. Ne pas lancer l'avion à l'intérieur d'une maison ou dans un endroit avec beaucoup de monde.

Ne pas utiliser d'autres projectiles que ceux fournis avec ce jouet. Ne pas tirer à bout portant et en direction de personnes ou d'animaux.

CONTENTS:

CONTENIDO:

CONTIENT:

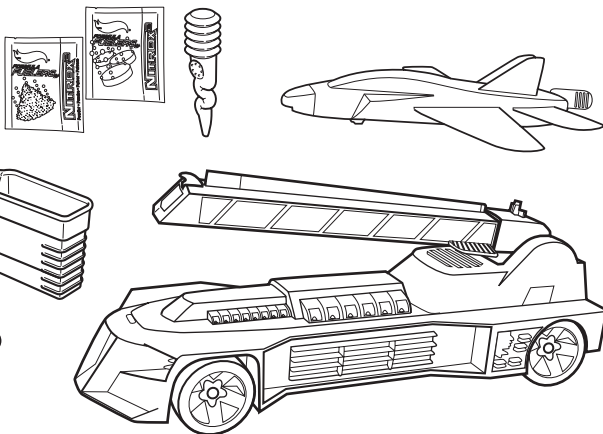

x2



DO NOT DRINK!
¡NO BEBER EL LÍQUIDO!
NE BOIS PAS LE MÉLANGE !

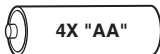

6+

Requires 4 "AA" alkaline batteries (not included). **Adult supervision recommended.**
Funciona con 4 pilas alcalinas "AA", no incluidas. **Recomendamos utilizarlo bajo la supervisión de un adulto.**

Fonctionne avec 4 piles alcalines AA (LR6), non fournies. **La surveillance d'un adulte est recommandée.**

INSTALL BATTERIES COLOCACIÓN DE LAS PILAS INSTALLATION DES PILES

- Insert 4 "AA" alkaline batteries as shown. For longer life, use only alkaline batteries.
- Introducir 4 pilas alcalinas "AA", tal como muestra el dibujo. Utilizar exclusivamente pilas alcalinas. Las pilas no alcalinas pueden afectar al funcionamiento de este juguete.
- Insérer 4 piles alcalines AA (LR6), comme illustré. Pour une durée plus longue, utiliser des piles alcalines uniquement.

ON/OFF SWITCH
INTERRUPTOR DE
ENCENDIDO/APAGADO
INTERRUPTEUR
MARCHE/ARRÊT

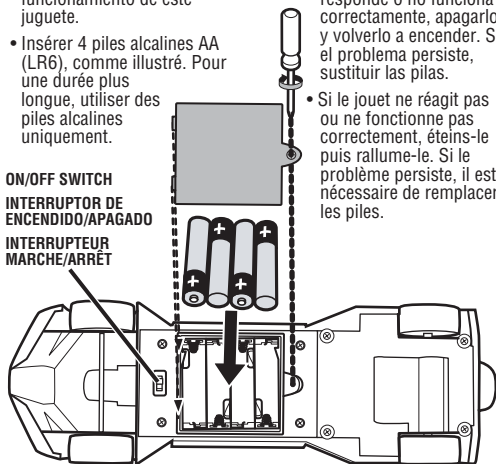

- If the toy does not respond or does not work properly, turn the switch off and then on again. If the problem continues, replace the batteries.
- Si el juguete no responde o no funciona correctamente, apagarlo y volverlo a encender. Si el problema persiste, sustituir las pilas.
- Si le jouet ne réagit pas ou ne fonctionne pas correctement, éteins-le puis rallume-le. Si le problème persiste, il est nécessaire de remplacer les piles.

MIX YOUR FUEL MEZCLA EL COMBUSTIBLE MÉLANGE LE CARBURANT

1.

- Experiment with fuel ingredients or try one of the mixtures.
- Experimenta con diferentes ingredientes de la propia mezcla o usa una de las mezclas.
- Expérimente différents ingrédients du carburant ou essaie un des mélanges.

2.

- Add your ingredients to the fuel.
- Añade los ingredientes en el combustible.
- Verse tes ingrédients dans le carburant.

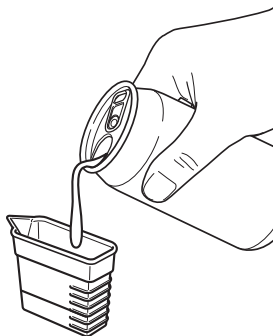

Battery Safety Information

In exceptional circumstances batteries may leak fluids that can cause a chemical burn injury or ruin your toy (product). To avoid battery leakage:

- Non-rechargeable batteries are not to be recharged.
- Rechargeable batteries are to be removed from the product before being charged (if designed to be removable).
- Rechargeable batteries are only to be charged under adult supervision (if designed to be removable).
- Do not mix alkaline, standard (carbon-zinc), or rechargeable (nickel-cadmium) batteries.
- Do not mix old and new batteries.
- Only batteries of the same or equivalent type as recommended are to be used.
- Batteries are to be inserted with the correct polarity.
- Exhausted batteries are to be removed from the product.
- The supply terminals are not to be short-circuited.
- Dispose of battery(ies) safely.
- Do not dispose of this product in a fire. The batteries inside may explode or leak.

Información de seguridad acerca de las pilas

En circunstancias excepcionales, las pilas pueden desprender líquido corrosivo que puede provocar quemaduras o dañar el juguete. Para evitar el derrame de líquido corrosivo:

- No intentar cargar pilas no-recargables.
- Antes de recargar las pilas recargables, sacarlas del juguete.
- Recargar las pilas recargables siempre bajo supervisión de un adulto.
- No mezclar pilas de diferentes tipos: alcalinas, estándar (carbono-cinc) y recargables (níquel-cadmio).

- No mezclar pilas nuevas con gastadas.
- Utilizar pilas del tipo recomendado en las instrucciones o equivalente.
- Colocar las pilas según la polaridad indicada.
- Retirar las pilas gastadas del juguete.
- Evitar cortocircuitos en los polos de las pilas.
- Desechar las pilas gastadas en un contenedor especial para pilas.
- No quemar el juguete, ya que las pilas de su interior podrían explotar o desprender líquido corrosivo.

Mises en garde au sujet des piles

Lors de circonstances exceptionnelles, des substances liquides peuvent s'écouler des piles et provoquer des brûlures chimiques ou endommager le jouet. Pour éviter tout écoulement des piles:

- Ne pas recharger des piles non rechargeables.
- Les piles rechargeables doivent être retirées du produit avant d'être rechargées (en cas de piles amovibles).
- En cas d'utilisation de piles rechargeables, celles-ci ne doivent être chargées que par un adulte (en cas de piles amovibles).
- Ne pas mélanger des piles alcalines, standard (carbone-zinc) ou rechargeables (nickel-cadmium).
- Ne jamais mélanger des piles usées avec des piles neuves.
- N'utiliser que des piles du même type que celles recommandées, ou des piles équivalentes.
- Veiller à bien respecter le sens des polarités (+) et (-), et toujours suivre les indications des fabricants du jouet et des piles.
- Toujours retirer les piles usées du produit.
- Ne pas court-circuiter les bornes des piles.
- Jeter les piles usées dans un conteneur réservé à cet usage.
- Ne pas jeter le produit au feu. Les piles incluses pourraient exploser ou couler.

MIX YOUR FUEL MEZCLA EL COMBUSTIBLE MÉLANGE TON CARBURANT

1.

- Experiment with fuel ingredients. Create your own or try one of the mixtures listed.
- Experimenta con diferentes ingredientes. Crea tu propia mezcla o usa una de las mezclas sugeridas.
- Expérimente différents ingrédients. Crée ton propre carburant ou essaie un des mélanges ci-après.

2.

- Add your ingredients to the mixing cup between the fill lines.
- Añade los ingredientes en la taza entre las líneas de llenado.
- Verse tes ingrédients dans le doseur jusqu'à un niveau situé entre les deux traits.



3.

- Mix thoroughly.
- Mezclar bien.
- Mélange bien.

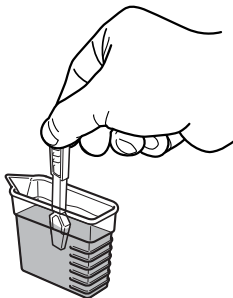

Stick not included.
Varita no incluida.
Adhésif non inclus.

- Water toys sometimes get messy. Protect play surfaces before use.
- Los juguetes de agua a veces causan desorden. Proteger las áreas de juego antes de empezar a jugar.
- Les jouets à eau peuvent éclabousser. Protéger la surface de jeu avant utilisation.

Use only beverages such as water, fruit juice, or soda.
Solo usar bebidas tales como agua, jugo de fruta o soda.
Utiliser uniquement des boissons telles que l'eau, les jus de fruits et les boissons gazeuses.

Red Rocket™ - Pour cranberry juice in mixing cup, add a pinch of salt, stir.

Combustible de cohete rojo - vierte jugo de arándano en la taza, agrega sal y revuelve.

Fusée Rouge Mix - Verse du jus d'airain dans le doseur, ajoute une pincée de sel et remue.

Fizzy Fruit Boost™ - Pour lemon lime soda and any juice in mixing cup, stir.

Energía de fruta - vierte soda de lima-limón y jugo de cualquier sabor en la taza y revuelve.

Citron Fizz Mix - Verse du soda citron et du jus de fruit dans le doseur et remue.

Double-O-Thruster™ - Pour orange soda and orange juice in mixing cup, stir.

Accionador doble "N" - vierte soda de naranja y jugo de naranja en la taza y revuelve.

Double Orange Mix - Verse du soda orange et du jus d'orange dans le doseur et remue.

Super Speedy Soy™ - Pour cola and 5 drops of soy sauce in mixing cup, stir.

Soya super veloz - vierte refresco de cola y cinco gotas de salsa soya en la taza y revuelve.

Soja Fizz Mix - Verse du soda cola dans le doseur, ajoute 5 gouttes de sauce soja et remue.

Pineapple Pickle - Pour pineapple juice and pickle juice in mixing cup, stir.

Super piña - vierte jugo de piña y de pepino en la taza y revuelve.

Exotique Pique-Pique Mix - Verse du jus

d'ananas et de la saumure (par exemple, le liquide contenu dans un pot de cornichons) dans le doseur et remue.

Soyanara™ - Pour ice tea and 5 drops of soy sauce in mixing cup, stir.

Soyanara - vierte té verde y cinco gotas de salsa soya en la taza y revuelve.

Sojanara Mix - Verse du thé glacé dans le doseur, ajoute 5 gouttes de sauce soja et remue.

Pucker Power™ - Pour lemon juice and a pinch of salt in mixing cup, stir.

Potencia limón - vierte jugo de limón y un poco de sal en la taza y revuelve.

Puissance Citron Mix - Verse du jus de citron dans le doseur, ajoute une pincée de sel et remue.

Redrun™ - Pour tonic water and fruit punch in mixing cup, stir.

Rojo rápido - vierte agua tónica y refresco de frutas en la taza y revuelve.

Diabolique Mix - Verse du soda tonique et du punch aux fruits dans le doseur et remue.

Green Tea Soy - Pour green tea and 5 drops of soy sauce in mixing cup, stir.

Green Tea Soy - vierte té verde y cinco gotas de salsa soya en la taza y revuelve.

Green Tea Soy - Verse du thé vert dans le doseur, ajoute 5 gouttes de sauce soja et remue.

...ilias nuevas con gastadas.
...del tipo recomendado en las instrucciones o equivalente.
...ilias según la polaridad indicada.
...as gastadas del juguete.
...rcuitos en los polos de las pilas.
...pilas gastadas en un contenedor especial para pilas.
...juguete, ya que las pilas de su interior podrían explotar
...lquido corrosivo.

...e au sujet des piles

...stances exceptionnelles, des substances liquides peuvent
...piles et provoquer des brûlures chimiques ou
...e jouet. Pour éviter tout écoulement des piles:
...ger des piles non rechargeables.
...rechargeables doivent être retirées du produit avant d'être
...cas de piles amovibles).
...sation de piles rechargeables, celles-ci ne doivent être
...ar un adulte (en cas de piles amovibles).
...ger des piles alcalines, standard (carbone-zinc) ou
...nickel-cadmium).
...langer des piles usées avec des piles neuves.
...des piles du même type que celles recommandées, ou
...talentes.
...respecter le sens des polarités (+) et (-), et toujours
...ations des fabricants du jouet et des piles.
...er les piles usées du produit.
...circuiter les bornes des piles.
...usées dans un conteneur réservé à cet usage.
...e produit au feu. Les piles incluses pourraient exploser

• Test the performance of your fuel and fine-tune with Nitrox²™ booster pack!

• Prueba el rendimiento del combustible y ajústalo con Nitrox².

• Teste la performance de ton carburant et perfectionne-le grâce aux packs Nitrox² Booster !

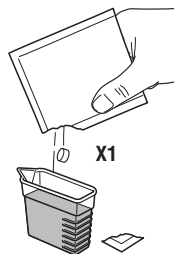

X1



Mix thoroughly.
Mezclar bien.
Mélange bien.

FILL THE TANK LLENA EL TANQUE REPLIS LE RÉSERVOIR

1.

- Unscrew top of fuel tank.
- Destornilla la parte superior del tanque de combustible.
- Dévisse le bouchon du réservoir.

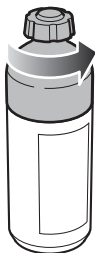

2.

- Fill fuel tank between the fill lines then replace top and tighten. Wipe off excess.
- Llena el tanque de combustible entre las líneas de llenado cierra la parte superior y apriétala. Limpia el exceso.
- Remplis le réservoir jusqu'à un niveau pouvant varier entre les deux traits et rebouche-le bien. Essuie pour retirer tout excédent.

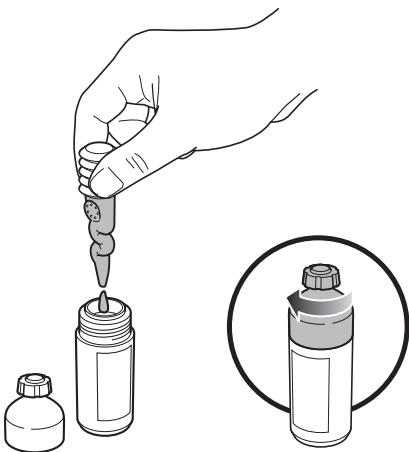

TO ASSEMBLE MONTAJE ASSEMBLAGE

1.

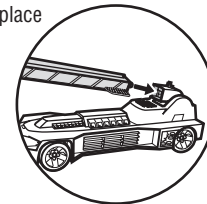
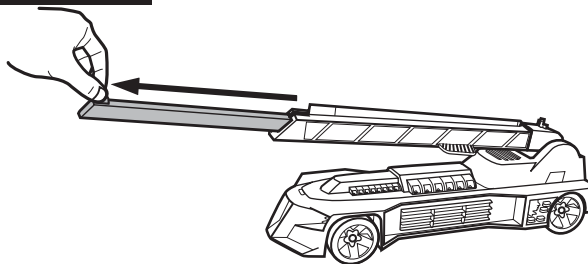

2.

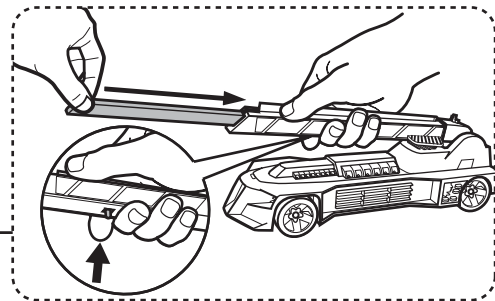
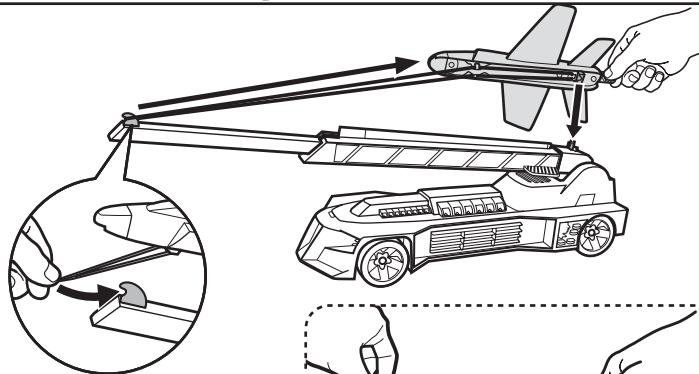

3. RESET REINICIAR RÉENCLANCHER

- To reset press launch arm down to original position as shown. If you hear 3 rapid beeps, then the launch arm is not set properly. Please reset and try again.
- Para reiniciarlo, baja el brazo de lanzamiento hasta colocarlo en la posición original, tal como muestra el dibujo. Si oyes 3 pitidos, significa que el brazo de lanzamiento no está bien montado. Te recomendamos que vuelvas a montarlo y pruebes de nuevo.
- Pour réenclencher, pousser le bras de lancement vers le bas pour le remettre à sa position initiale, comme illustré. 3 bip rapides signalent que le bras n'est pas correctement installé. Recommencer et essayer de nouveau.

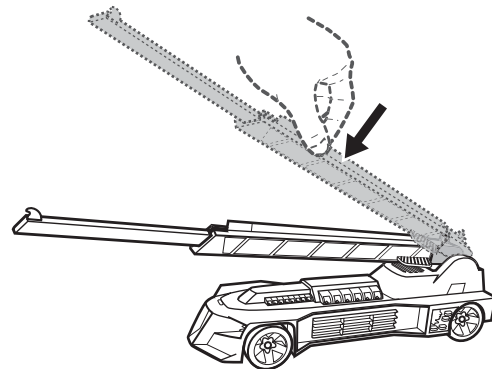

If the launch arm falls off, please reassemble as shown.
Si el brazo de lanzamiento se desmonta, vuelve a montarlo tal como muestra el dibujo.
Si le bras de lancement tombe, le remettre en place comme illustré.

TO PLAY ¡A JUGAR! POUR JOUER

- Switch location on bottom of vehicle.
- Cambia la modalidad en la parte de abajo del vehículo.
- Interrupteur sous le véhicule.

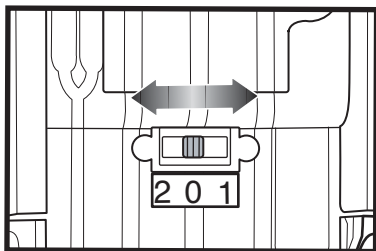

1 - NORMAL / TEST MODE (select this mode to test fuel performance)

0 - OFF

2 - RUN (select this mode to bypass fuel test)

1 - MODALIDAD NORMAL / PRUEBA (selecciona esta modalidad para probar el rendimiento del combustible)

0 - APAGADO

2 - SIN COMBUSTIBLE (selecciona esta modalidad para no probar el combustible)

1 - MODE NORMAL/TEST (choisis ce mode pour tester la performance de ton carburant).

0 - ARRÊT

2 - MODE ACTION (choisis ce mode pour ne pas tester le carburant).

NORMAL NORMAALIASENTO MODE NORMAL

- Press the start button to test your fuel. Your vehicle will analyze the fuel and categorize it into different performance ranges.

The better the fuel, the better the flight!

Works best on a flat, clean, and hard surface free of dirt, dust or debris. Do not use on dirt, wet or slippery surfaces. Clean tires to improve traction and stunt frequency.

- Presiona el botón de inicio para probar el combustible. El vehículo analizará el combustible y lo clasificará en uno de los diferentes niveles de rendimiento.

¡Cambia el combustible, cambia el rendimiento!

Funciona mejor sobre una superficie lisa, limpia y dura, sin polvo ni restos de suciedad. No utilizar sobre superficies sucias, mojadas o resbaladizas. Limpiar regularmente las ruedas para mejorar la tracción y frecuencia de las acrobacias.

- Appuie sur le bouton départ pour tester le carburant. Le véhicule va analyser le carburant et le répertorier dans une catégorie de performance.

Meilleur est le carburant, meilleures seront les cascades !

Le jouet fonctionnera mieux sur une surface plane, propre et dure, dépourvue de saleté, poussière ou débris. Ne pas l'utiliser sur des surfaces sales, mouillées ou glissantes. Nettoyer les pneus pour améliorer la traction et les cascades.

CLEAN UP MANTENIMIENTO NETTOYAGE

CLEAN CARS PERFORM BETTER.

LOS AUTOS LIMPIOS TIENEN UN MEJOR RENDIMIENTO.

UNE VOITURE PROPRE FONCTIONNE MIEUX.

- Wash mixing cup, stirring stick and tank after each use. Rinse out fuel tank with water. Wipe off vehicle with a damp cloth. Dry thoroughly before storing.
- Lavar la taza, varita y tanque después de cada uso. Enjuagar el tanque de combustible con agua. Pasarle un trapo húmedo al vehículo. Secar bien antes de guardarlo.
- Lave le doseur, le bâtonnet mélangeur et le réservoir après chaque utilisation. Rince le réservoir avec de l'eau perlon. Essuie le véhicule avec un chiffon humide. Sèche bien le véhicule avant de le ranger.



NORMAL NORMA LIASENTO MODE NORMAL

- Check that top of fuel tank is closed securely and insert into vehicle as shown.
- Revisa que la parte de arriba del tanque de combustible esté bien cerrada y colócala en el vehículo, tal como se muestra.
- Vérifie que le bouchon du réservoir est bien serré et introduis le réservoir dans le véhicule comme illustré.

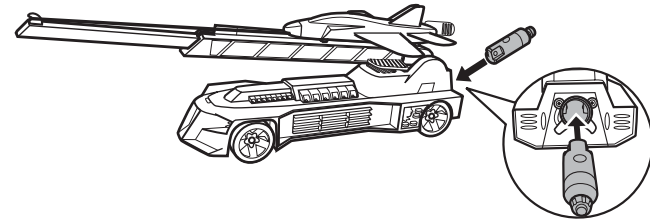

START BUTTON
BOTÓN DE ENCENDIDO
BOUTON DE MISE EN MARCHÉ

- Press the start button to test your fuel. Your vehicle will analyze the fuel and categorize it into different performance ranges.

The better the fuel, the better the flight!

Works best on a flat, clean, and hard surface free of dirt, dust or debris. Do not use on dirt, wet or slippery surfaces. Clean tires to improve traction and stunt frequency.

- Presiona el botón de inicio para probar el combustible. El vehículo analizará el combustible y lo clasificará en uno de los diferentes niveles de rendimiento.

¡Cambia el combustible, cambia el rendimiento!

Funciona mejor sobre una superficie lisa, limpia y dura, sin polvo ni restos de suciedad. No utilizar sobre superficies sucias, mojadas o resbaladizas. Limpiar regularmente las ruedas para mejorar la tracción y frecuencia de las acrobacias.

- Appuie sur le bouton départ pour tester le carburant. Le véhicule va analyser le carburant et le répertorier dans une catégorie de performance.

Meilleur est le carburant, meilleures seront les cascades !

Le jouet fonctionnera mieux sur une surface plane, propre et dure, dépourvue de saleté, poussière ou débris. Ne pas l'utiliser sur des surfaces sales, mouillées ou glissantes. Nettoyer les pneus pour améliorer la traction et les cascades.

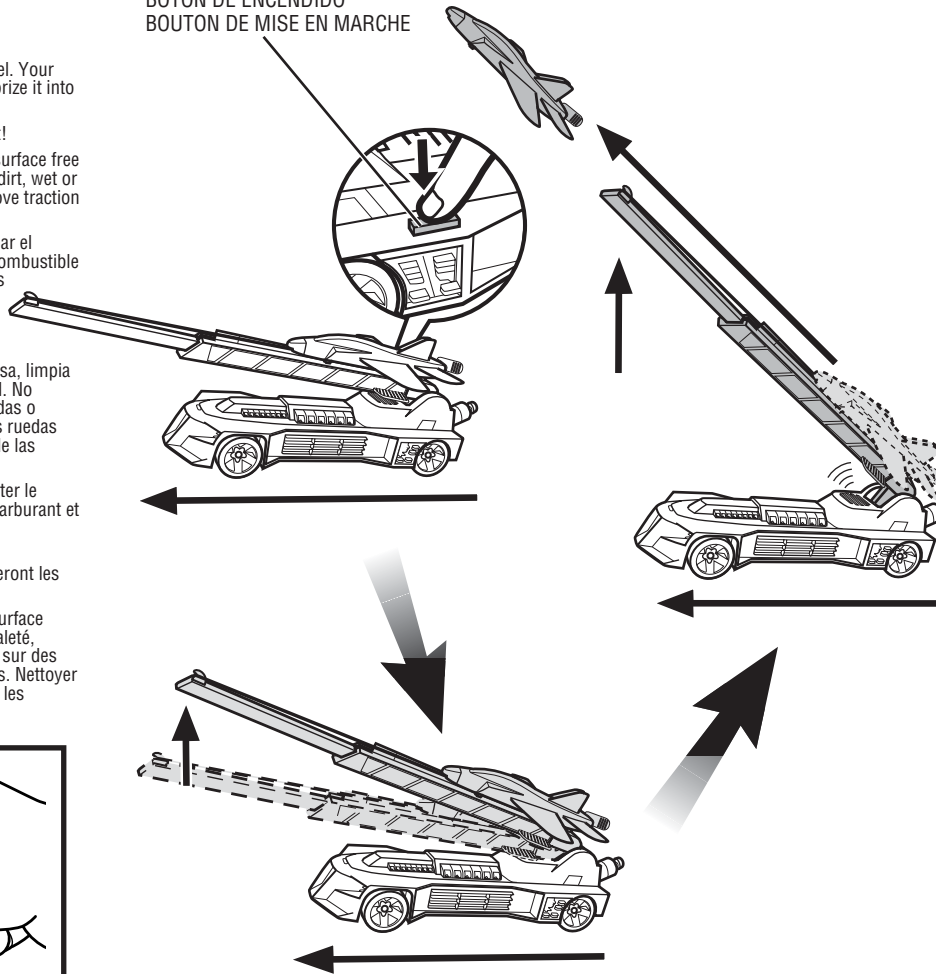

RUN MODE MODALIDAD SIN COMBUSTIBLE MODE ACTION

- Your vehicle can also run without fuel. Set the side switch to position 2, and then press the Start Button on top as indicated.
- El vehículo también puede funcionar sin combustible. Poner el interruptor del lado derecho en la posición 2 y luego pulsar el botón lateral izquierdo.
- Ton véhicule peut également fonctionner sans carburant. Positionne le bouton de droite sur 2, et appuie sur le bouton de gauche pour mettre en marche.

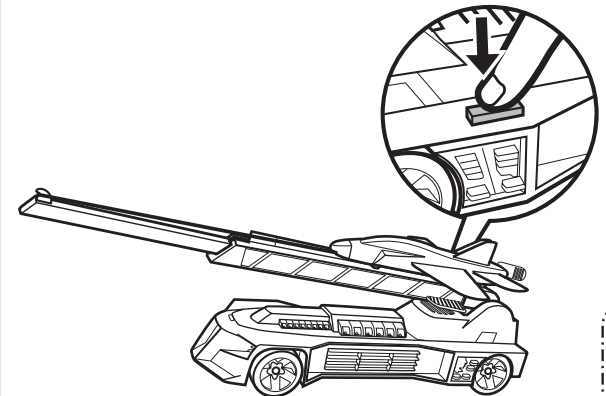

PERFORM BETTER.

LIPIOS TIENEN UN
MIMIENTO.

RE PROPRE
NE MIEUX.

se.
a damp

njuagar

après
erion.
en le



For more power add the Nitrox2™ booster pack (included)! Additional packs sold separately.

¡Para conseguir mayor potencia, añádele el paquete propulsor Nitrox2™ (incluido)! Paquetes propulsores adicionales disponibles. Se venden por separado y están sujetos a disponibilidad.

Pour encore plus de puissance, ajoutez le booster Nitrox2 (inclus)! Produits additionnels vendus séparément.

If yo
Si el
Si l'a

FLYING TIPS: CONSEJOS DE VUELO: CONSEILS DE VOL :

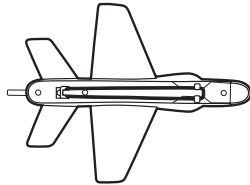

To replace rubber band, attach as shown. For best results, do not twist rubber band.

Colocar la goma elástica tal como muestra el dibujo. Recomendamos no retorcerla ni girarla.

Pour remplacer le ruban élastique, le fixer comme illustré. Pour un meilleur résultat, ne pas tordre le ruban élastique.

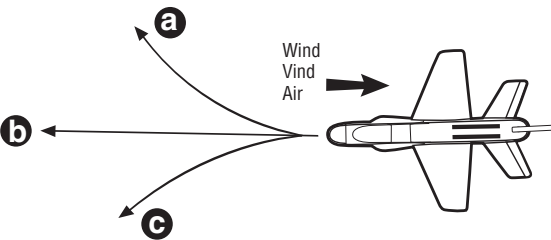

How to adjust when your airplane curves right or left.

- (a) Bend the rudders to the right.
- (b) Correct.
- (c) Bend the rudders to the left.

Cómo regular la dirección de vuelo si el avión se desvía hacia la derecha o la izquierda.

- (a) Doblar los timones hacia la derecha.
- (b) Correcto.
- (c) Doblar los timones hacia la izquierda.

Comment régler l'avion lorsqu'il vire à droite ou à gauche.

- (a) Plier les ailerons vers la droite.
- (b) Correct.
- (c) Plier les ailerons vers la gauche.

If your airplane is damaged, use adhesive tape to repair the broken portion.
Si el avión está dañado, pegar la pieza rota del mismo con celo.
Si l'avion est endommagé, réparer la partie cassée avec du ruban adhésif.

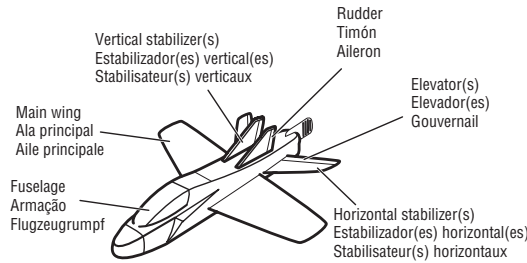

Verify that your airplane meets the following requirements for optimal flight:
Main wing sides to be symmetrical about the fuselage.

Horizontal stabilizer to meet fuselage at right angle.

Vertical stabilizers to meet fuselage at right angles.

Bent wings or bent stabilizers will decrease the plane's performance.

The straightest flight will occur when elevators are parallel to the horizontal stabilizer surface.

Elevator & rudder are in their initial position.

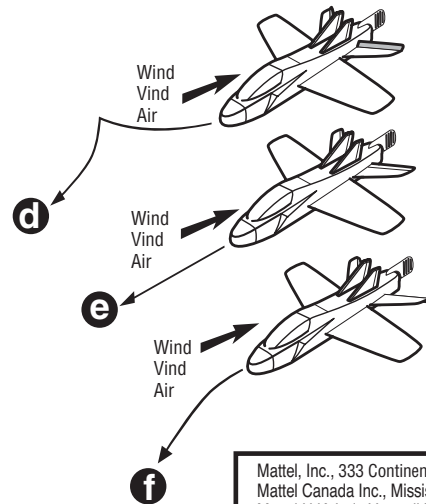

Para que el avión vuele perfectamente, recomendamos seguir estos consejos:

El ala principal debe encontrarse igualada a ambos lados del fuselaje. El/los estabilizador(es) horizontal(es) deben formar un ángulo recto con el fuselaje.

El/los estabilizador(es) vertical(es) deben formar un ángulo recto con el fuselaje.

Si las alas o los estabilizadores están doblados, el avión no volará en perfectas condiciones.

Para que el vuelo sea lo más recto posible, los elevadores deben estar paralelos a la superficie del estabilizador horizontal.

El elevador y el timón deben estar en su posición inicial.

Pour un vol optimal, vérifier que l'avion répond aux exigences suivantes:

Les côtés de l'aile principale doivent être symétriques au fuselage.

Les stabilisateurs horizontaux doivent être à angle droit du fuselage.

Les stabilisateurs verticaux doivent être à angles droit du fuselage.

Les ailes ou les stabilisateurs ne doivent pas être pliés car cela réduirait la performance de l'avion.

Le vol le plus droit s'effectuera lorsque les gouvernails sont parallèles à la surface horizontale des stabilisateurs.

Le gouvernail et les ailerons doivent être dans leur position initiale.

How to adjust when the nose goes up or down.

- (d) Bend the elevators slightly upward.
- (e) Correct.
- (f) Bend the elevators slightly downward.

Cómo regular la dirección de vuelo si el morro del avión sube o baja.

- (d) Doblar los timones ligeramente hacia arriba.
- (e) Correcto.
- (f) Doblar los timones ligeramente hacia abajo.

Comment régler l'avion lorsque le nez se relève ou s'abaisse.

- (d) Plier le gouvernail légèrement vers le haut.
- (e) Correct.
- (f) Plier le gouvernail légèrement vers le bas.

Mattel, Inc., 333 Continental Blvd., El Segundo, CA 90245 U.S.A. Consumer Affairs 1 (800) 524-TOYS.
Mattel Canada Inc., Mississauga, Ontario L5R 3W2. You may call us free at 1-800-524-8697.
Mattel U.K. Ltd., Vanwall Business Park, Maidenhead SL6 4UB. Helpline 01628500303.
Mattel France, 27/33 rue d'Antony, Siliç 145, 94523 Rungis Cedex N° Indigo 0 825 00 00 25 ou (0,15 € TTC/mn) www.allomattel.com. Mattel Australia Pty., Ltd., Richmond, Victoria. 3121.Consumer Advisory Service - 1300 135 312. Mattel East Asia Ltd., Room 1106, South Tower, World Finance Centre, Harbour City, Tsimshatsui, HK, China. Diimport & Diedarkan Oleh: Mattel SEA Ptd Ltd.(993532-P) Lot 13.5, 13th Floor, Menara Lien Hoe, Persiaran Tropicana Golf Country Resort, 47410 PJ. Tel:03-78803817, Fax:03-78803867.
Mattel España, S.A., Aribau 200, 08036 Barcelona. cservice.spain@mattel.com Importado y distribuido por Mattel de México, S.A. de C.V., Insurgentes Sur # 3579, Torre 3, Oficina 601, Col. Tlalpan, Delegación Tlalpan, C.P. 14020, México, D.F. R.F.C. MME-920701-NB3. TEL: 54-49-41-00.
Mattel Chile, S.A., Avenida Américo Vespucio 501-B, Quilicura, Santiago. Mattel de Venezuela, C.A., Ave. Mara, C.C. Macaracuay Plaza, Torre B, Piso 8, Colinas de la California, Caracas 1071.
Mattel Argentina S.A., Curupaytí 1186, (1607) - Villa Adelina, Buenos Aires.
Mattel Colombia, S.A., calle 123#7-07 P.5, Bogotá.
Mattel do Brasil Ltda. - CNPJ : 54.558.002/0004-72 Av. Tamboré, 1400/1440 Quadra A de 02 a 03 - 06460-000 - Barueri - SP. Atendimento ao Consumidor: SAC 0800550780.